

Seilführung und -befestigung

Befestigen Sie das Messseil am Messobjekt mit Hilfe des Seilhakens. Führen Sie das Messseil senkrecht aus dem Sensorgehäuse.

Ein Schrägzug ist nur bis maximal 3 Grad zulässig.

Wenn Sie das Messseil an der Einführungsbohrung oder an anderen Objekten schleifen, führt dies zur Beschädigung und/oder zum Riss des Messseils.

Wenn Sie das Messseil nicht senkrecht aus dem Gehäuse führen können, ist der Einsatz einer Umlenkrolle (Zubehör TR1-WDS) zwingend erforderlich.

Führen Sie das Messseil in einem geschütztem Bereich.

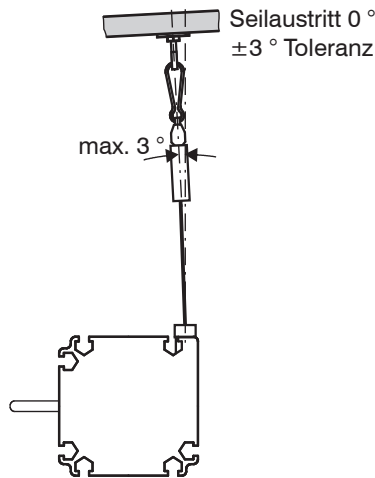

Befestigung und maximaler Schrägzug des Messseils

Weitere Informationen zum Sensor können Sie in der Betriebsanleitung nachlesen. Diese finden Sie Online unter:

www.micro-epsilon.de/link/wire

> „wireSENSOR WDS-P60 / P96 Analog“ oder

„wireSENSOR WDS-P15 Analog“.

Spannungsversorgung und Anzeige-/Ausgabegerät

Elektrischer Anschluss		Ausgang
- CR - integriertes Kabel	- SR - Stecker radial	- P - Potentiometer
Farbe DIN 47 100	Pin	
weiß	1	Eingang +
braun	2	Masse
grün	3	Signal
Schirm	Schirm	Gehäuse

Anschlussbelegung WDS- ... - Pxx - CR - P

Elektrischer Anschluss	Ausgang	
-- SR- ¹	- U	- I
Gerätestecker DIN 45 326	Spannung	Strom
Pin - Nr.		
1	Versorgung +	
2	Masse	
3	Signal	---
4	Masse (Signal)	---

Anschlussbelegung WDS- ... - Pxx - SR - U/I

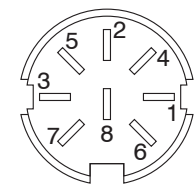

Ansicht Lötstiftseite
8-polige Kabel-
buchse

1) Die Pins 5 - 8 am Gerätestecker sind nicht belegt.

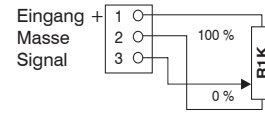
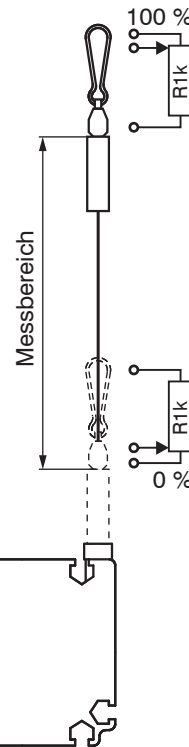

Ausführung mit Potentiometerausgang

Ein bereits konfektioniertes Anschlusskabel PC3/8 ist als Zubehör lieferbar.

Beachten Sie für die andererseits Konfektionierung eines Kabels:

- Verwenden Sie ein abgeschirmtes Kabel.
- Erden Sie den Schirm auf Elektronikseite.
- Empfohlener Leiterquerschnitt von 0,14 mm² (bis 9 m Kabellänge)
- Maximaler Kabeldurchmesser 8 mm

Bei Seilzug-Wegsensoren mit **Encoder-Ausgang** beachten Sie bitte die entsprechende Anschlussbelegung und weitere Bedienungshinweise, die zusammen mit dem Sensor mitgeliefert werden.

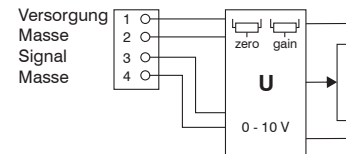

Ausführung mit Spannungsausgang

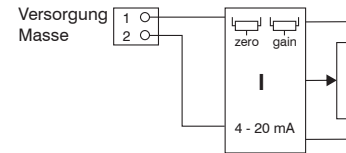

Ausführung mit Stromausgang

Bedienung

Seilzug-Wegsensoren mit Spannungsausgang (U) oder Stromausgang (I) sind mit einer integrierten Elektronik mit Einstellpotentiometer (Trimmer) für Nullpunkt (zero) und Verstärkung (gain) ausgestattet. Die Zugangsbohrungen für die Trimmer sind im Gehäusedeckel. Mit dem Nullpunkt-Trimmer (zero) kann der Nullpunkt um $\pm 20\%$ des Messbereichs bei Spannungsausgang ($\pm 18\%$ bei Stromausgang) verschoben werden. Mit dem Verstärkungs-Trimmer (gain) kann die Signalspanne (Empfindlichkeit) um $\pm 20\%$ bei Spannungsausgang ($\pm 15\%$ bei Stromausgang) abgeglichen werden. Für Seilzug-Wegsensoren mit Encoderausgang (E, A) gibt es keine Abgleich- und Einstellelemente.

Einbauerklärung

MICRO-EPSILON MESSTECHNIK
GmbH & Co. KG

Königbacher Straße 15

D-94496 Ortenburg

Einbauerklärung nach der EG-Maschinenrichtlinie 2006/42/EG, Anhang II B

Hiermit erklären wir, dass die unvollständigen Maschinen

Bauart der Maschine: Seilzugsensor

Typenbezeichnung: WDS-xxx, WPS-xxx

- soweit es vom Lieferumfang her möglich ist - den grundlegenden Anforderungen der Maschinenrichtlinie 2006/42/EG und/oder EMV-Richtlinie 2004/108/EG entsprechen.

Ferner erklären wir, dass die speziellen technischen Unterlagen für diese unvollständigen Maschinen nach Anhang VII Teil B erstellt wurden und verpflichten uns, diese auf Verlangen den Marktaufsichtsbehörden zu übermitteln.

Die Inbetriebnahme dieser unvollständigen Maschinen wird so lange untersagt, bis die unvollständige(n) Maschine(n) in eine Maschine eingebaut wurde, die den Bestimmungen der EG-Maschinenrichtlinie entspricht und für die eine EG-Konformitätserklärung gemäß Anhang II A vorliegt.

Ortenburg, den 15.04.2009

Dipl.-Phys. Johann Salzberger
Geschäftsführer



X9770034.02-A020099HDR